

# ANEXO X- PROJETO DE SINALIZAÇÃO E CICLOFAIXA

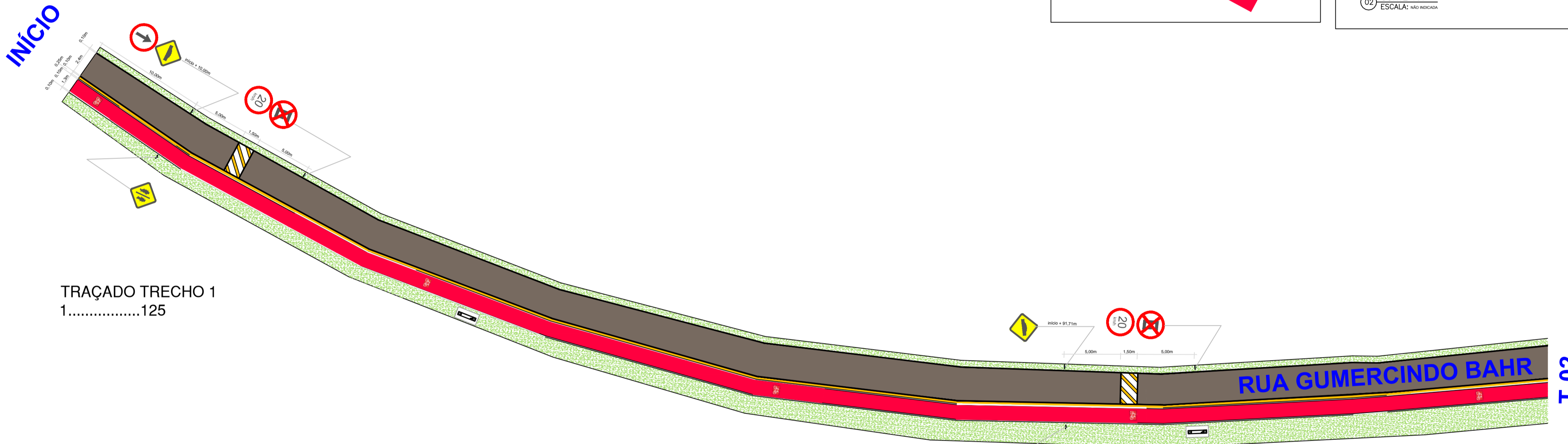

QUADRO RESUMO DE ÁREAS E QUANTIDADES		
DESCRIÇÃO	SÍMBOLO/COR	QUANTIDADE
PINTURA DEMARCAÇÃO CICLOFAIXA EM CBUQ	VERMELHO	798,11 M2
PLACA SINALIZAÇÃO R-26 SIGA EM FRENTE		1,00 PÇ
PLACA SINALIZAÇÃO A-18 SALIÊNCIA OU LOMBADA		4,00 PÇ
PLACA SINALIZAÇÃO R-6C PROIBIDO PARAR E ESTACIONAR		5,00 PÇ
PLACA SINALIZAÇÃO R-19 VELOCIDADE MÁX. PERMITIDA		4,00 PÇ
PLACA SINALIZAÇÃO A-30C TRÂNSITO COMPARTILHADO POR CICLISTAS E PEDESTRES		6,00 PÇ
PLACA SINALIZAÇÃO A-32B PASSAGEM SINALIZADA DE PEDESTRES		1,00 PÇ
PLACA SINALIZAÇÃO R-1 PARADA OBRIGATORIA		1,00 PÇ
PLACA SINALIZAÇÃO R-4B PROIBIDO VIRAR À DIREITA		1,00 PÇ
SINALIZAÇÃO HORIZONTAL INDICANDO O USO POR CICLISTAS		20,00 M2
PINTURA DEMARCAÇÃO LOMBADA TIPO 2	AMARELO	5,88 M2
PINTURA DEMARCAÇÃO FAIXA ELEVADA TRAVESSIA PEDESTRES	BRANCO	2,56 M2
PINTURA DEMARCAÇÃO FAIXA ELEVADA TRAVESSIA PEDESTRES	AMARELO	1,80 M2
PINTURA DEMARCAÇÃO BORDO EXTERNO PISTA RODAGEM	BRANCO	56,45 M2
PINTURA DEMARCAÇÃO BORDO INTERNO PISTA RODAGEM	BRANCO	59,30 M2
PINTURA DEMARCAÇÃO SEPARAÇÃO CICLOFAIXA E RODAGEM	AMARELO	148,75 M2
PINTURA DEMARCAÇÃO BORDO INTERNO CICLOFAIXA	BRANCO	61,45M2
PINTURA DEMARCAÇÃO BORDO EXTERNO CICLOFAIXA	BRANCO	61,45 M2
PINTURA DEMARCAÇÃO FLUXO ZEBRADA	BRANCO	30,84 M2
PINTURA DEMARCAÇÃO PARE	BRANCO	3,78 M2
TACHA BIDIRECIONAL RETROREFLEXIVO ESPAÇ. CD. 4,80M	BRANCO	125,00 PÇ
TACHÃO BIDIRECIONAL RETROREFLEXIVO ESPAÇ. CD. 1,20M	AMARELO	495,00 PÇ
PISTA DE ROLAMENTO DO TIPO MÃO INGLESA - CBUQ	NATURAL	1.977,51 M2

TABELA SINALIZAÇÃO - PLACAS				TABELA SINALIZAÇÃO - HORIZONTAL			
FIGURA	DESCRIÇÃO	FIGURA	DESCRIÇÃO	FIGURA	DESCRIÇÃO	FIGURA	DESCRIÇÃO
	R-26 SIGA EM FRENTE		A-30C TRÂNSITO COMPARTILHADO POR CICLISTAS E PEDESTRES		SINALIZAÇÃO HORIZONTAL INDICANDO O USO POR CICLISTAS		INICIAL A 2,50M DO INICIO DA CICLOFAIXA DEMAIS DISTADAS DE 30,00M UMA DA OUTRA
	A-18 SALIÊNCIA OU LOMBADA		A-32B PASSAGEM SINALIZADA DE PEDESTRES				
	R-6C PROIBIDO PARAR E ESTACIONAR		R-1 PARADA OBRIGATORIA				
	R-19 VELOCIDADE MÁX. PERMITIDA		R-4B PROIBIDO VIRAR À DIREITA				

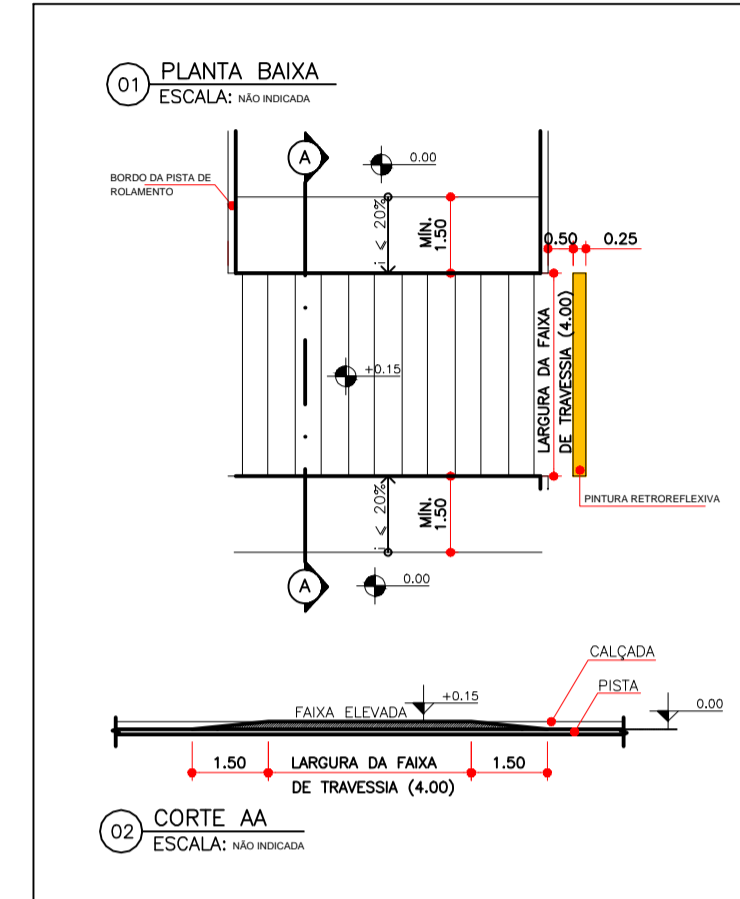
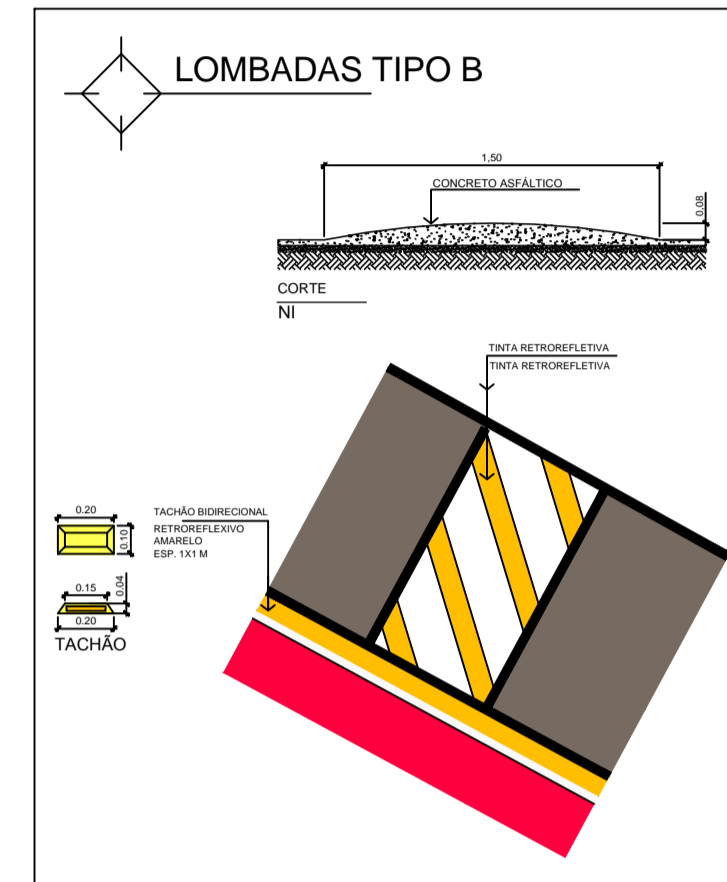
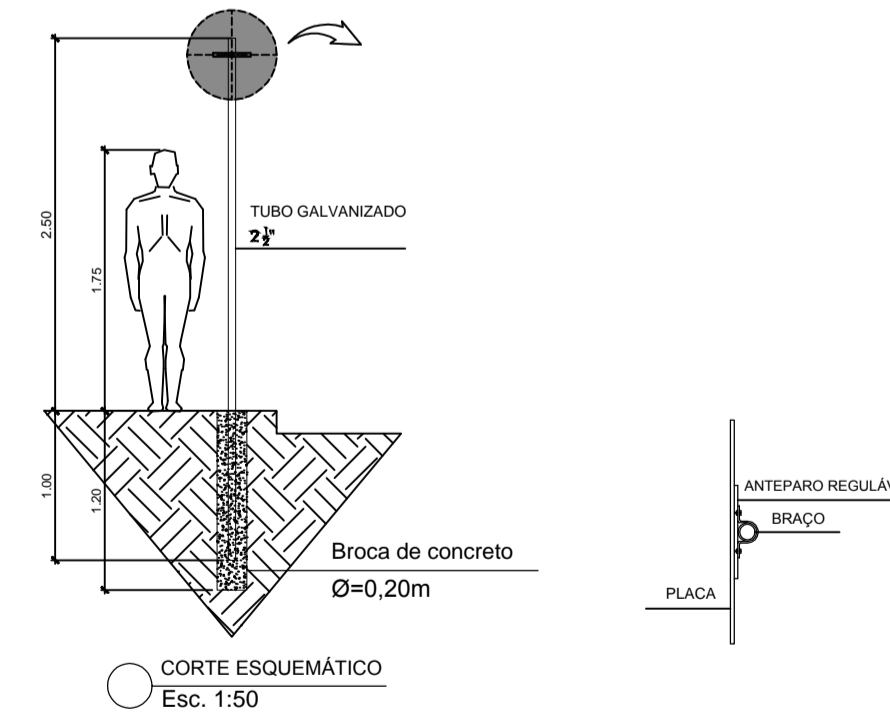
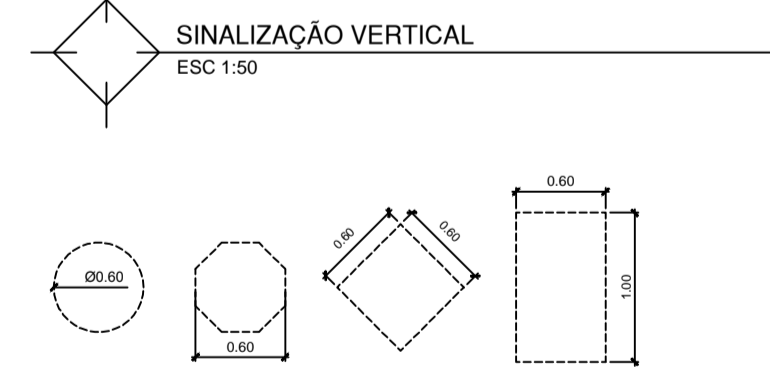

OBRA : IMPLANTAÇÃO DE CICLOFAIXA COMPARTILHADA  
 PROPRIETÁRIO : MUNICÍPIO DE PORTO AMAZONAS  
 LOCAL : Rua Gumercindo Bahr, Porto Amazonas - PR

REF.: PROJETO SINALIZAÇÃO VIÁRIA  
 IMPLANTAÇÃO DE CICLOFAIXA COMPARTILHADA  
 TRAÇADO, SINALIZAÇÃO E DETALHES

ESCALA : DATA : FOLHA :  
 INDICADA : MAR/22 : 01/04

DESENHISTA : EDSON  
 SETOR: T-01

RESP. TÉCNICO PROJETO  
 EDSON SPERAFICO CARNEIRO  
 ENGR. CIVIL E DE SCD. TRABALHO  
 CREA Nº 29.204-D/PR

RUA DOM PEDRO II 277, SALA A  
 RESEERVA-PARANÁ  
 FONE: (42) 9-9932 9999

APROVAÇÃO DA UNIDADE SANITÁRIA	APROVAÇÃO DA PREFEITURA MUNICIPAL

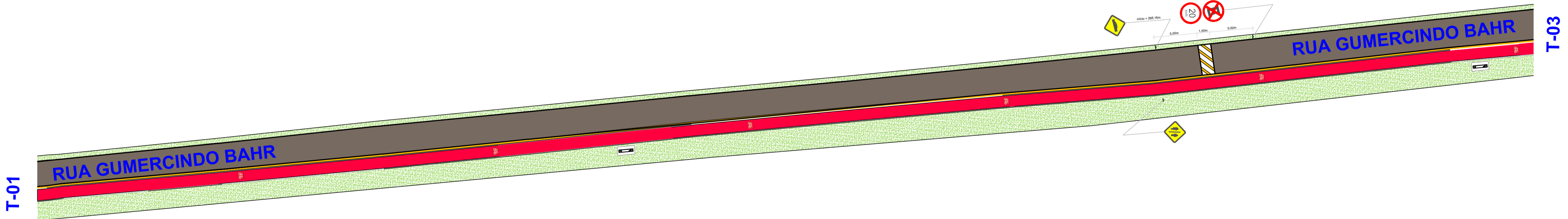
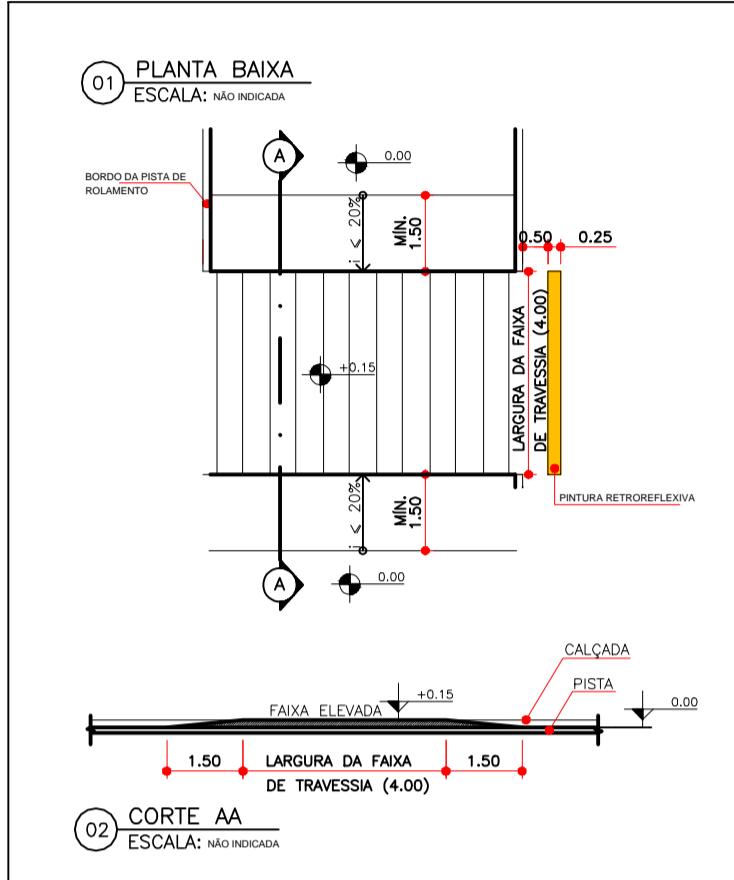
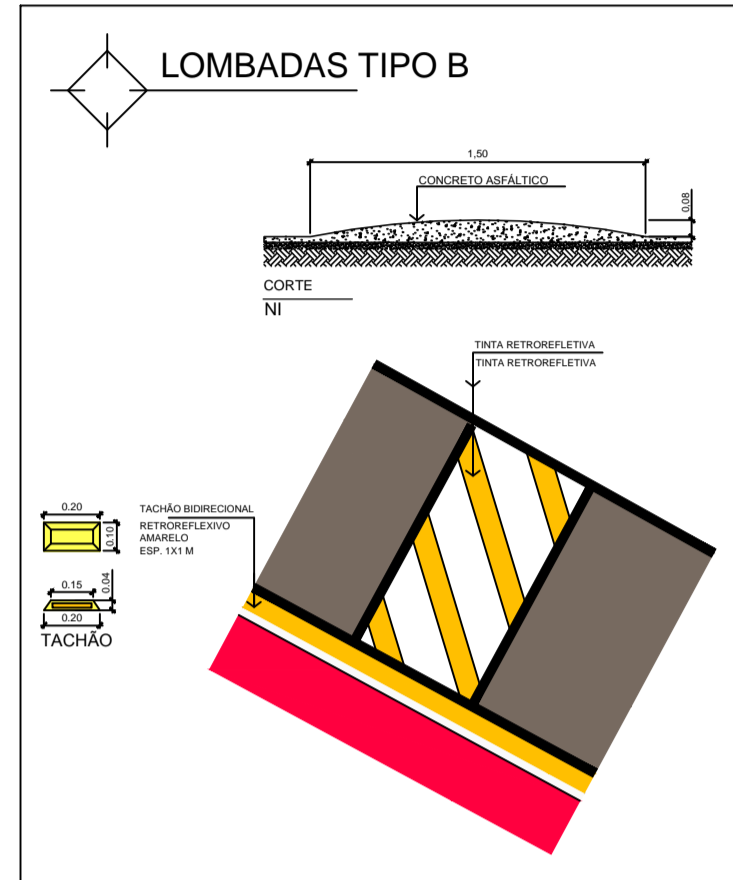

TRAÇADO TRECHO 2  
1.....125

TABELA SINALIZAÇÃO - PLACAS				TABELA SINALIZAÇÃO - HORIZONTAL			
FIGURA	DESCRIÇÃO	FIGURA	DESCRIÇÃO	FIGURA	DESCRIÇÃO	FIGURA	DESCRIÇÃO
	R-26 SIGA EM FRENTE		A-30c TRÂNSITO COMPARTILHADO POR CICLISTAS E PEDESTRES		SINALIZAÇÃO HORIZONTAL INDICANDO O USO POR CICLISTAS		INICIAL A 2,50M DO INÍCIO DA CICLOFAIXA DEMAIS DISTADAS DE 30,00M UMA DA OUTRA
	A-18 SALIÊNCIA OU LOMBADA		A-32B PASSAGEM SINALIZADA DE PEDESTRES				
	R-6C PROIBIDO PARAR E ESTACIONAR		R-1 PARADA OBRIGATORIA				
	R-19 VELOCIDADE MÁX. PERMITIDA		R-4B PROIBIDO VIRAR À DIREITA				

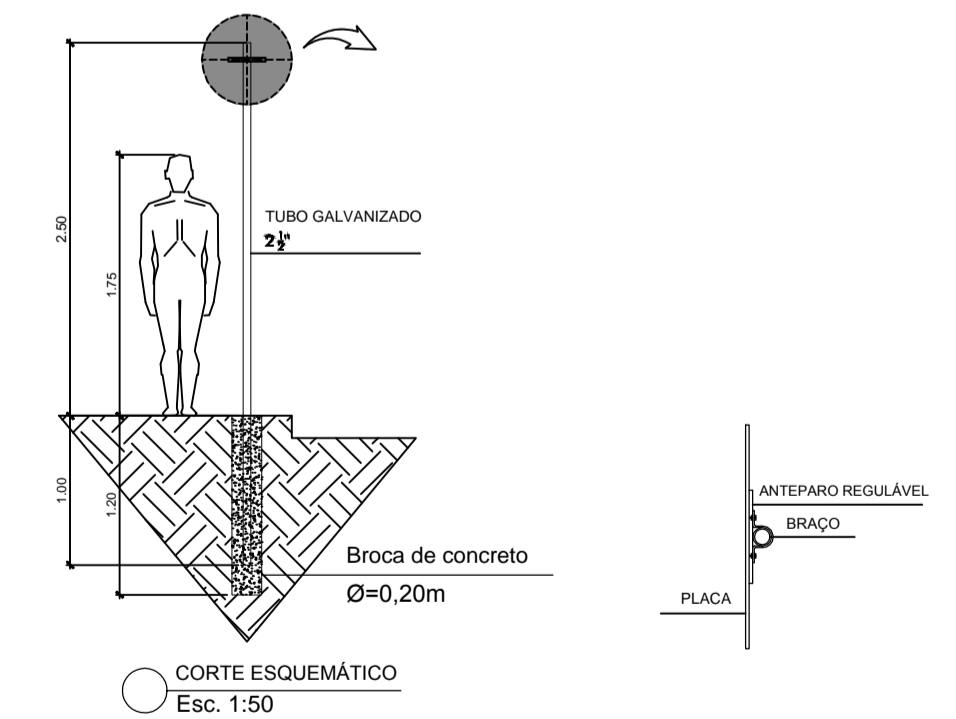
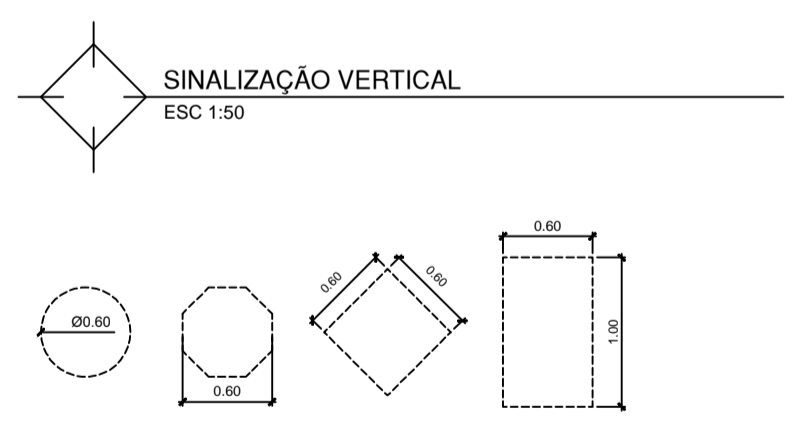

OBRA : IMPLANTAÇÃO DE CICLOFAIXA COMPARTILHADA		REF.:	
PROPRIETÁRIO : MUNICÍPIO DE PORTO AMAZONAS		PROJETO SINALIZAÇÃO VIÁRIA	
LOCAL : Rua Gumercindo Bahr Porto Amazonas - PR		IMPLANTAÇÃO DE CICLOFAIXA COMPARTILHADA TRAÇADO, SINALIZAÇÃO E DETALHES	
ESCALA :	DATA :	FOLHA :	
INDICADA	MAR/22	02/04	
DESENHISTA :	EDSON	SETOR :	T-02
PROPRIETÁRIO MUNICÍPIO DE PORTO AMAZONAS CNPJ: 76.179.837/0001-01		 <b>EDSON SPERAFICO CARNEIRO</b> RUA DOM PEDRO II 277, SALA A RESEERVA-PARANÁ FONE: (42) 9-9932 9999	
RESP. TÉCNICO PROJETO EDSON SPERAFICO CARNEIRO ENGR. CIVIL E DE SECT. TRABALHO CREA Nº 29.204-D/PR			
APROVAÇÃO DA UNIDADE SANITÁRIA		APROVAÇÃO DA PREFEITURA MUNICIPAL	

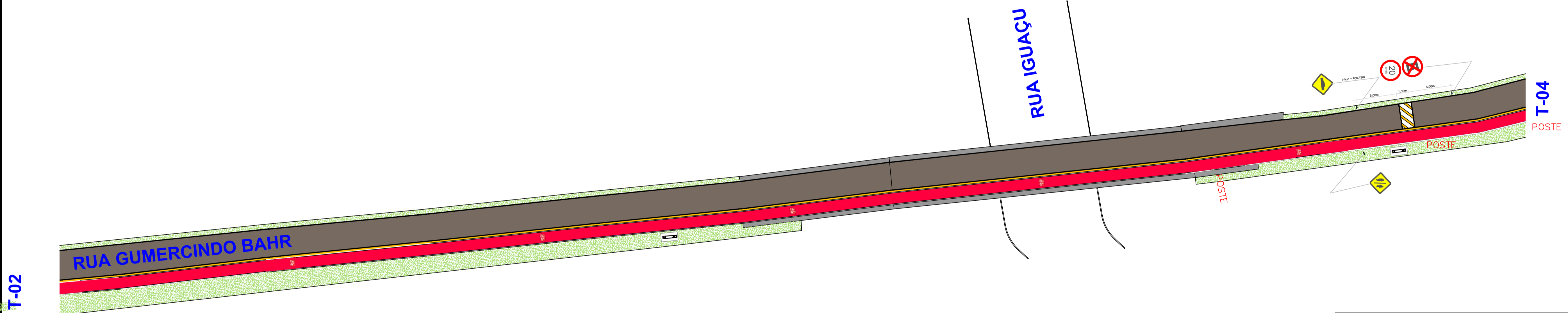
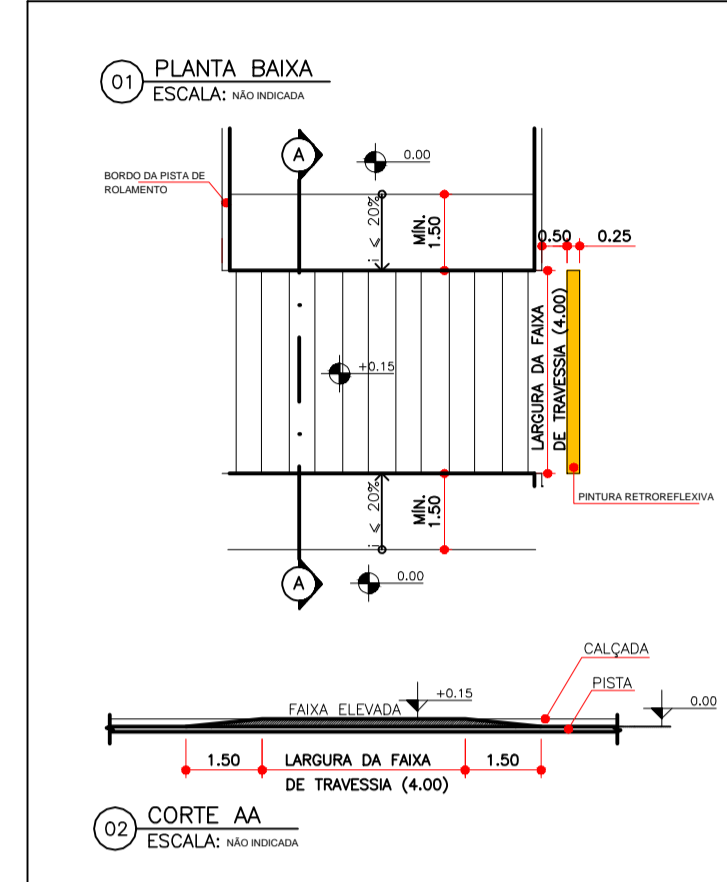
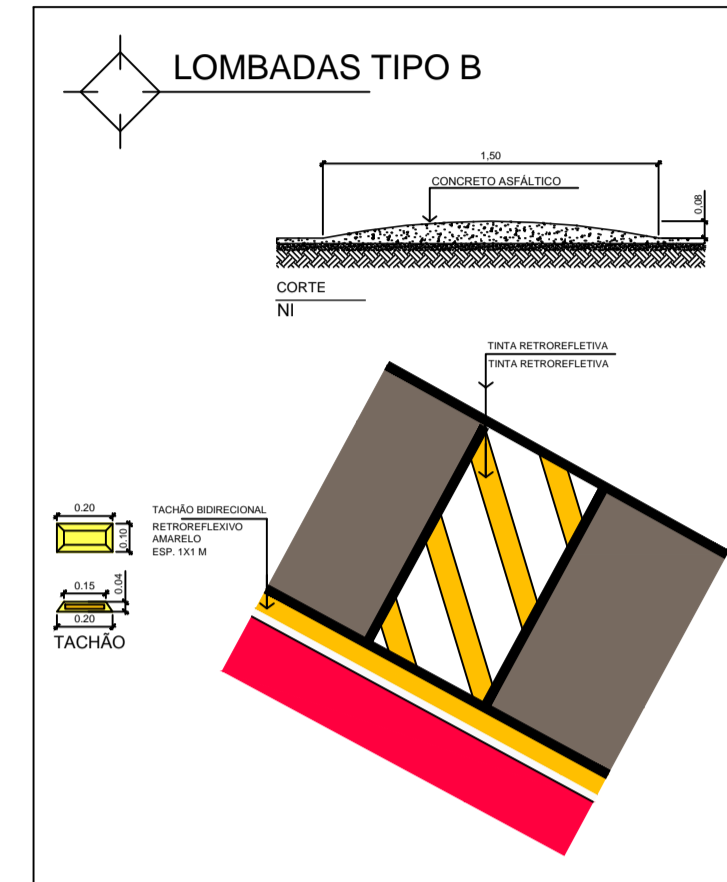

TRAÇADO TRECHO 3  
1.....125

TABELA SINALIZAÇÃO - PLACAS				TABELA SINALIZAÇÃO - HORIZONTAL			
FIGURA	DESCRIÇÃO	FIGURA	DESCRIÇÃO	FIGURA	DESCRIÇÃO	FIGURA	DESCRIÇÃO
	R-26 SIGA EM FRENTE		A-30c TRÂNSITO COMPARTILHADO POR CICLISTAS E PEDESTRES		SINALIZAÇÃO HORIZONTAL INDICANDO O USO POR CICLISTAS		INICIAL A 2,50M DO INÍCIO DA CICLOFAIXA DEMAIS DISTADAS DE 30,00M UMA DA OUTRA
	A-18 SALIÊNCIA OU LOMBADA		A-32B PASSAGEM SINALIZADA DE PEDESTRES				
	R-6C PROIBIDO PARAR E ESTACIONAR		R-1 PARADA OBRIGATORIA				
	R-19 VELOCIDADE MÁX. PERMITIDA		R-4B PROIBIDO VIRAR À DIREITA				

OBRA : IMPLANTAÇÃO DE CICLOFAIXA COMPARTILHADA		REF.:	
PROPRIETÁRIO : MUNICÍPIO DE PORTO AMAZONAS		IMPLANTAÇÃO DE CICLOFAIXA COMPARTILHADA	
LOCAL : Rua Gumercindo Bahr Porto Amazonas - PR		TRAÇADO, SINALIZAÇÃO E DETALHES	
ESCALA :	DATA :	FOLHA :	
INDICADA	MAR/22	03/04	
DESENHISTA :		SETOR :	
EDSON		T-03	
PROPRIETÁRIO MUNICÍPIO DE PORTO AMAZONAS CNPJ: 76.179.837/0001-01		<b>E S C</b> EDSON SPERAFICO CARNEIRO RUA DOM PEDRO II 277, SALA A RESEERVA-PARANÁ FONE: (42) 9-9932 9999	
APROVAÇÃO DA UNIDADE SANITÁRIA		APROVAÇÃO DA PREFEITURA MUNICIPAL	



TABELA SINALIZAÇÃO - PLACAS			
FIGURA	DESCRIÇÃO	FIGURA	DESCRIÇÃO
	R-26 SIGA EM FRENTE		A-30c TRANSITO COMPARTILHADO POR CICLISTAS E PEDESTRES
	A-18 SALIÊNCIA OU LOMBADA		A-32B PASSAGEM SINALIZADA DE PEDESTRES
	R-9C PROIBIDO PARAR E ESTACIONAR		R-1 PARADA OBRIGATORIA
	R-19 VELOCIDADE MÁX. PERMITIDA		R-4B PROIBIDO VIRAR À DIREITA

TABELA SINALIZAÇÃO - HORIZONTAL			
FIGURA	DESCRIÇÃO	FIGURA	DESCRIÇÃO
	SINALIZAÇÃO HORIZONTAL INDICANDO O USO POR CICLISTAS		INICIAL A 2,50M DO INÍCIO DA CICLOFAIXA DE MAIS DISTADAS DE 30,00M UMA DA OUTRA

TRAÇADO TRECHO 4  
1.....125

OBRA : IMPLANTAÇÃO DE CICLOFAIXA COMPARTILHADA	REF.:
PROPRIETÁRIO : MUNICÍPIO DE PORTO AMAZONAS	PROJETO SINALIZAÇÃO VIÁRIA
LOCAL : Rua Gumercindo Bahr Porto Amazonas - PR	IMPLANTAÇÃO DE CICLOFAIXA COMPARTILHADA TRAÇADO, SINALIZAÇÃO E DETALHES
ESCALA :	DATA : 04/04
INDICADA : MAR/22	FOLHA :
DESENHISTA : EDSON	SETOR : T-04
PROPRIETÁRIO MUNICÍPIO DE PORTO AMAZONAS CNPJ: 76.179.837/0001-01	
RESP. TÉCNICO PROJETO EDSON SPERAFICO CARNEIRO ENGR. CIVIL E DE SED. TRABALHO CREA Nº 29.204-D/PR	<b>ES C</b> EDSON SPERAFICO CARNEIRO RUA DOM PEDRO II 277, SALA A FONE: (42) 9-9932 9999 RESERVA-PARANÁ

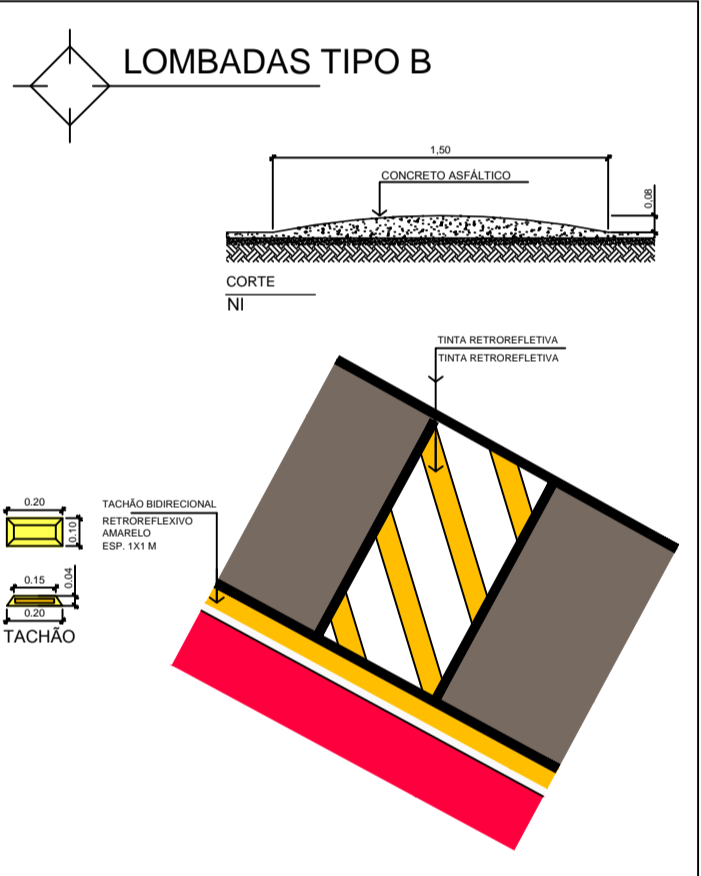
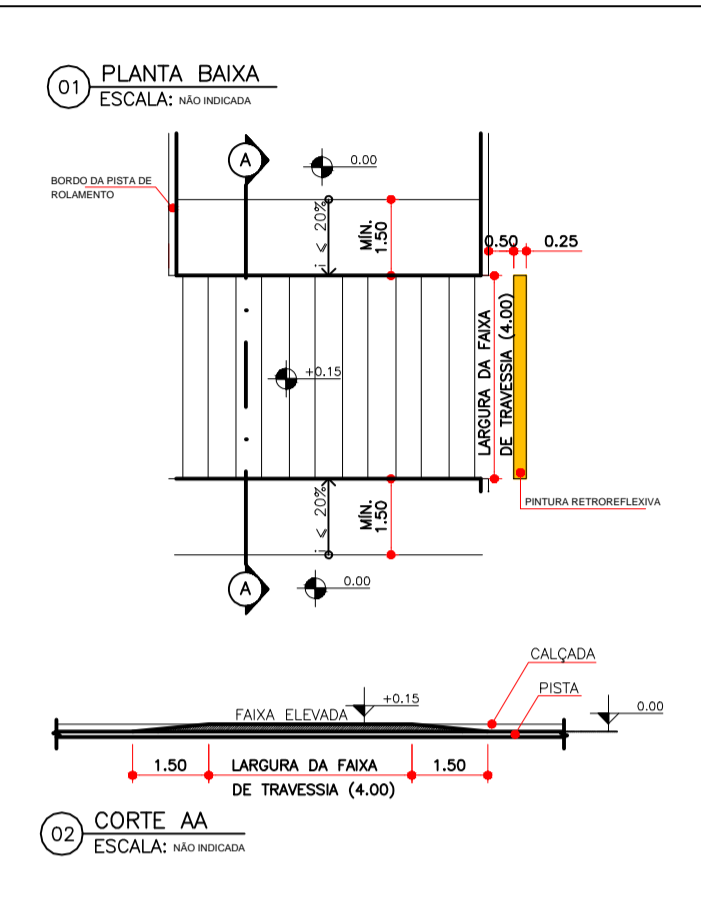
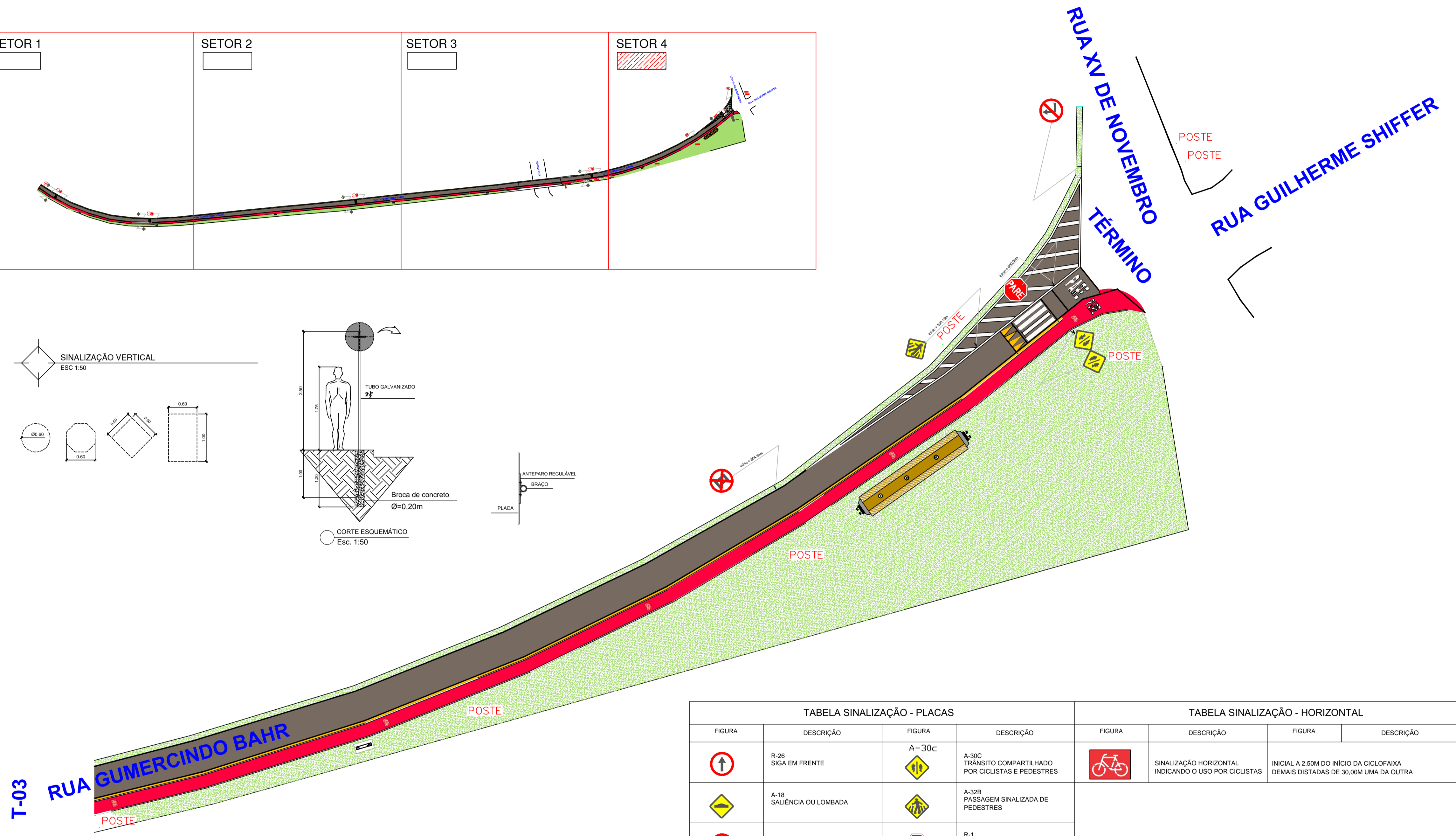
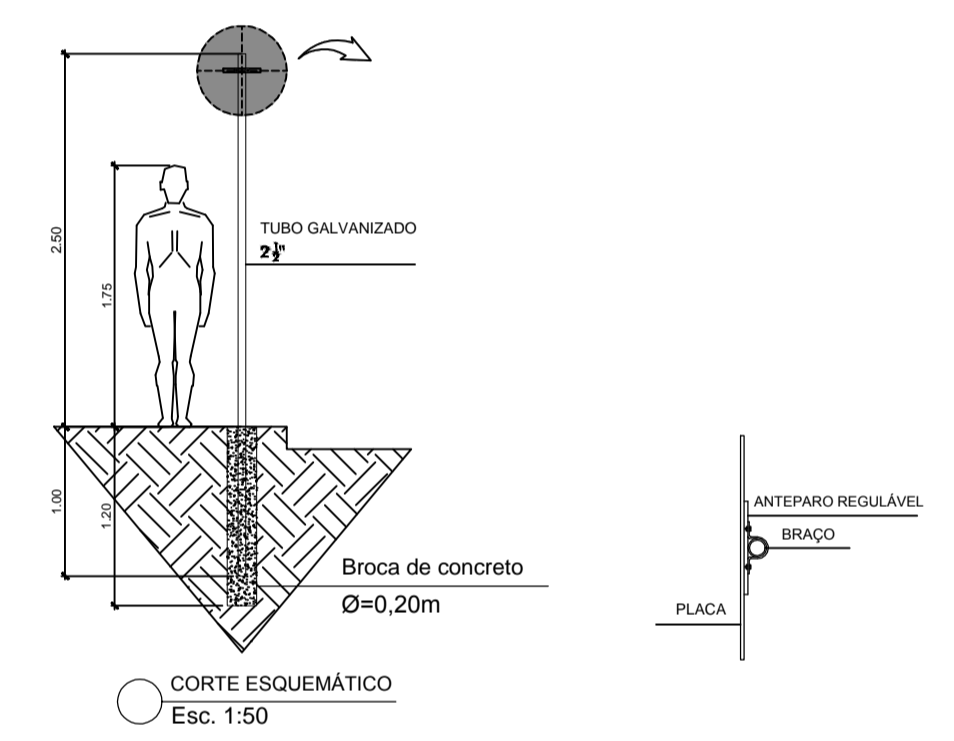
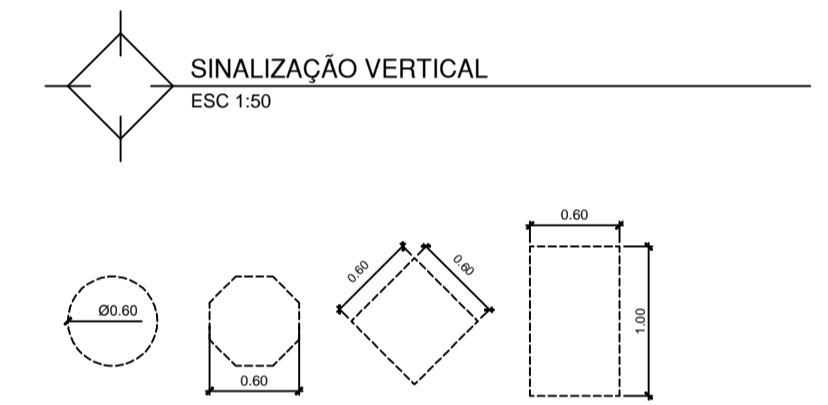
APROVAÇÃO DA UNIDADE SANITÁRIA	APROVAÇÃO DA PREFEITURA MUNICIPAL